

Original BMW Zubehör. Einbauanleitung.



BMW Nachrüstsatz Performance Schalldämpfersystem BMW X5 (E70) BMW X6 (E71)

Nachrüstsatz-Nummer

18 30 2 166 934 Performance Schalldämpfer
18 30 2 166 928 Performance Schalldämpfer

Einbauzeit

Die Einbauzeit beträgt **ca. 1,0 Stunden**. Diese kann je nach Zustand und Ausstattung des Fahrzeugs abweichen.

In der angegebenen Einbauzeit ist der Zeitaufwand für Programmieren/Kodieren nicht berücksichtigt.

Die Verrechnung der gesamten Kosten für die Programmierzeit ist bei der Kalkulation der Nachrüstkosten zu berücksichtigen (eine Verrechnung über Gewährleistung darf nicht erfolgen).

Wichtige Hinweise

Diese Einbauanleitung ist in erster Linie zum Gebrauch in der BMW Handelsorganisation sowie durch autorisierte BMW Service Betriebe bestimmt.

Zielgruppe dieser Einbauanleitung ist in jedem Falle an BMW Fahrzeugen ausgebildetes Fachpersonal mit entsprechenden Fachkenntnissen.

Alle Arbeiten sind mit Hilfe von aktuellen BMW Reparaturanleitungen, Stromlaufplänen, Wartungshandbüchern und Arbeitsanleitungen in rationeller Reihenfolge mit den vorgeschriebenen Werkzeugen (Sonderwerkzeugen) und unter Berücksichtigung der geltenden Sicherheitsvorschriften durchzuführen.

Beschränken Sie bei Montage- oder Funktionsproblemen die Fehlersuche auf ca. 0,5 Stunden für mechanische bzw. 1,0 Stunden für elektrische Arbeiten.

Um unnötigen Mehraufwand zu vermeiden und Kosten zu sparen, senden Sie unverzüglich über das Aftersales Assistance Portal (ASAP) eine Anfrage an den teiletechnischen Support.

Geben Sie dabei Folgendes an:

- Fahrgestellnummer,
- Teilenummer des Nachrüstsatzes,
- genaue Problembeschreibung,
- bereits durchgeführte Arbeitsschritte.

Den Ausdruck dieser Einbauanleitung nicht archivieren, da über ASAP tägliches Update!

Piktogramme



Kennzeichnet Hinweise, die Sie auf Gefahren aufmerksam machen.



Kennzeichnet Hinweise, die Sie auf Besonderheiten aufmerksam machen.

- ◀ Kennzeichnet das Ende des Achtung- oder Hinweis-Textes.

Montagehinweise

Alle Abbildungen zeigen LHD-Fahrzeuge; bei RHD-Fahrzeugen ist sinngemäß entsprechend vorzugehen.

Der Verbau ist am E 71 dargestellt, beim E 70 ist sinngemäß vorzugehen.

Erforderliche Sonder- und Spezialwerkzeuge

keine

Inhaltsverzeichnis

Kapitel	Seite
1 Teileübersicht	4
2 Vorarbeiten	5
3 Verbau Performance Schalldämpfer	6
4 Abschließende Arbeiten und Kodierung	7

1. Teileübersicht

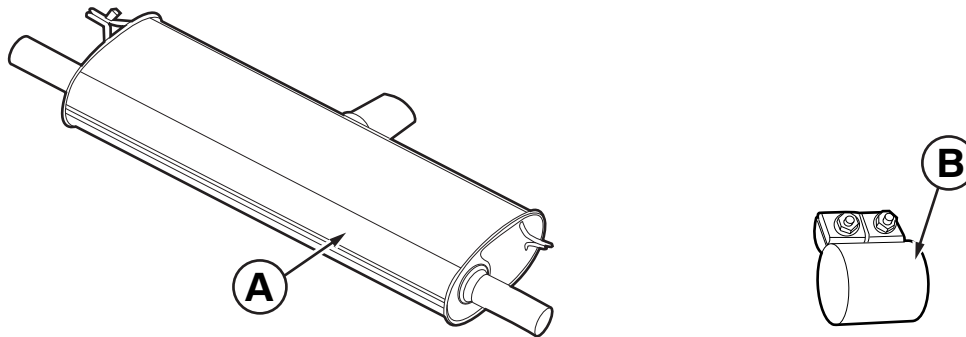

071 0250 V

Legende

A Performance Schalldämpfer

B Torca-Schelle

zusätzlich im Teilesatz enthalten

für Fahrzeuge E70: Teilesatz aus EBA 01 29 2 182 917

für Fahrzeuge E71: Teilesatz aus EBA 01 29 2 156 450

2. Vorarbeiten

Folgende Komponenten sind vorab zu demontieren	ISTA-Nr.
keine	---

3. Verbau Performance Schalldämpfer

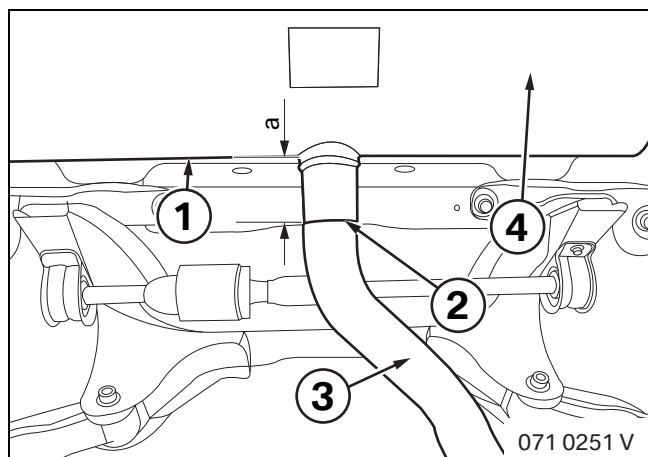

Von Kante (1) im Abstand **a = 80 mm** eine Markierung (2) auf dem Eintrittsrohr (3) aufzeichnen.

Das Eintrittsrohr (3) mit geeigneten Mitteln an Markierung (2) durchtrennen und entgraten.

Den Nachschalldämpfer (4) vom Fahrzeug montieren.

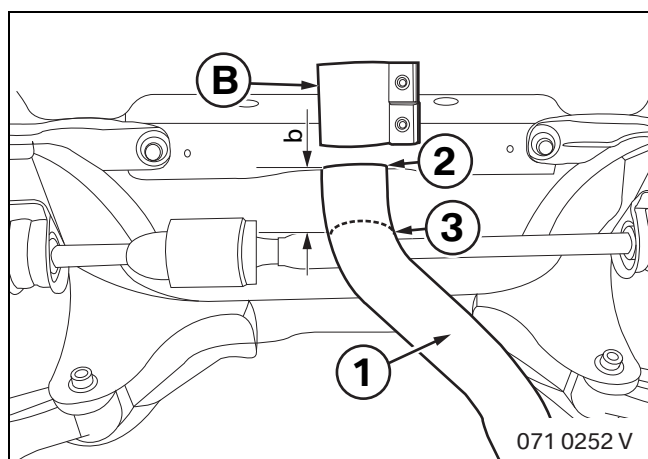

Das Eintrittsrohr (1) vom beschnittenen Ende (2) mit einem Abstand von **b = 45 mm** markieren (3).

Das vordere Ende der Torca-Schelle **B** bis zur Markierung (3) auf das Eintrittsrohr (1) schieben.

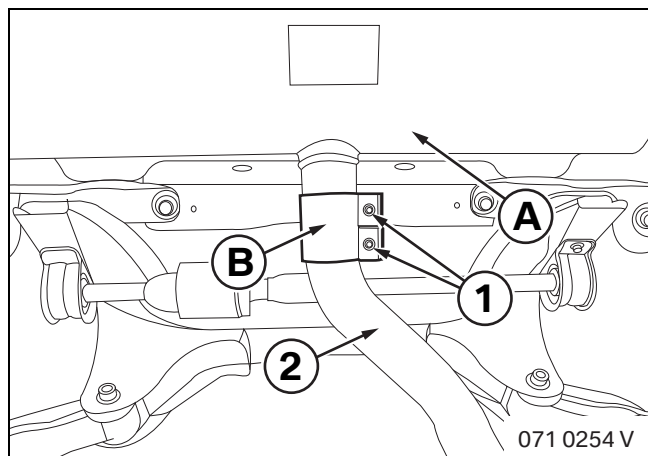

Um die Bodenfreiheit zu gewährleisten, dürfen die Schrauben (1) nicht unterhalb der Rohrgeometrie stehen und müssen entsprechend, wie in der Abbildung gezeigt, nach oben gerichtet sein. Die Schrauben (1) müssen einen Abstand von **20 mm** zu allen benachbarten Bauteilen haben. ◀

Den Performance Schalldämpfer **A** am Fahrzeug befestigen und in die Torca-Schelle **B** stecken, so dass der Performance Schalldämpfer **A** bündig am Eintrittsrohr (2) anliegt. Die Torca-Schelle **B** ausrichten und mit **70 Nm** festschrauben.

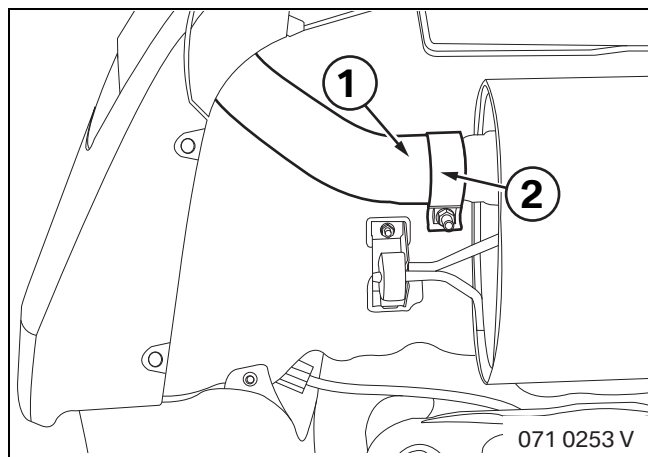

Der Verbau der Endrohrblenden (1) mit den Spansschellen (2) erfolgt

für den **E 70N55** nach **EBA 01 29 2 182 917** und für den **E 71N55** nach **EBA 01 29 2 156 450**. ◀

4. Abschließende Arbeiten und Kodierung

Das Nachrüstsystem ist nicht kodierrelevant.

- Kurztest durchführen (Prüfen der Dichtheit und Befestigung des Nachschalldämpfers)

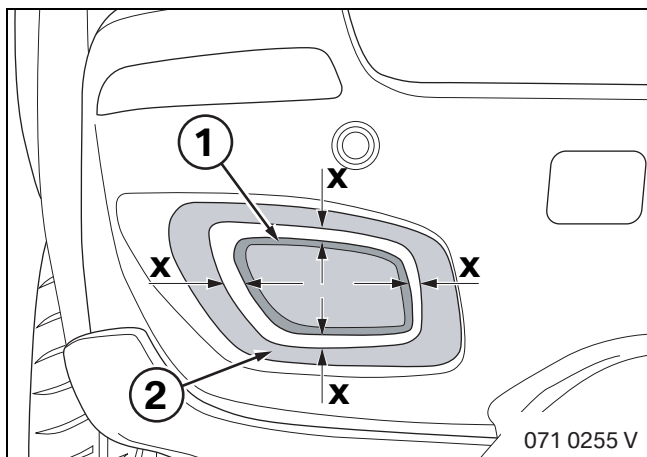

- ☐ Lage der Endrohre (1) zur Kontur (2) der Heckschürze prüfen, gegebenenfalls erneut ausmitteln und ausrichten. ◀

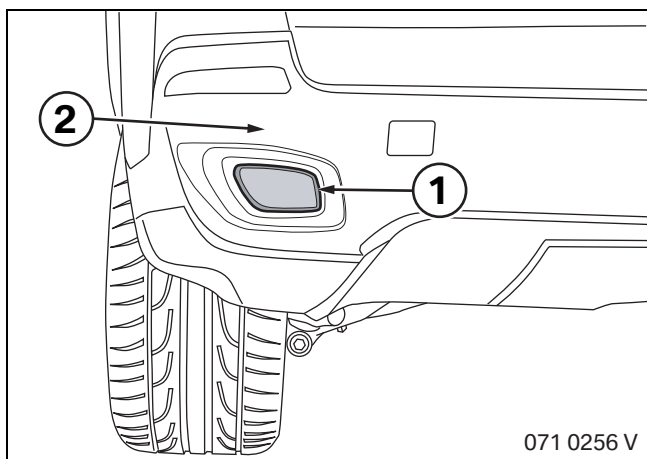

- ☐ Bei der Montage und auch im Fahrzeugbetrieb (thermische Ausdehnung der Abgasanlage), ist darauf zu achten, dass die Endrohre (1) nicht über die Heckschürze (2) herausragen dürfen. (Verbrennungsgefahr!) ◀